

TE KOOP



Pauloane 34, Harkema

Vraagprijs € 399.000 k.k.

De Vos Makelaardij B.V.
Molenstraat 56 A
8913 BC Leeuwarden

058-203 70 72
www.devosmakelaardij.nl
info@devosmakelaardij.nl

DEVOS
MAKELAARDIJ



“Kom binnenkijken!”



> Kenmerken

Woonoppervlakte

114 m²

Perceeloppervlakte

5171 m²

Inhoud

402 m³

Energie label

F



> Omschrijving

Vrijstaande woning met ruim perceel (meer dan 5000 m²!) gelegen aan de rand van het dorp. Deze woning beschikt over een meerdere schuren (totaal maar liefst circa 1000 m² aan opstallen). Het perceel geeft volop mogelijkheden met fraai uitzicht over de landerijen. Verder beschikt de woning over een slaap en badkamer beneden, 3 slaapkamers op 1e verdieping en een dakterras.

Het is een heerlijke plek om te wonen ook nog eens gelegen in een ruim opgezette woonomgeving op korte afstand van de vele voorzieningen die Harkema te bieden heeft op het gebied van o.a. basisscholen, winkels en sportaccommodaties. Bovendien is het gunstig gelegen ten opzichte van uitvalswegen in de richtingen van zowel Drachten, Heerenveen, Groningen en Leeuwarden.

Indeling van de woning:

Begane grond:

- zijentree, hal met trapopgang,
- meterkast
- l-vormige woonkamer (circa 29 m²)
- eenvoudige half-open keuken
- bijkeuken met cv-opstelling en wasmachine aansluiting
- toilet met fonteintje
- 1e slaapkamer beneden (circa 13 m²)
- badkamer beneden met douchecabine en wastafel

1e verdieping:

- overloop
- berging met wastafel
- 1e en 2e slaapkamer (voorzien van vaste kasten) aan de voorzijde van de woning (circa 7 en 9 m²)
- 3e slaapkamer (circa 12 m²)

Algemeen:

- gebruiksoppervlakte gehele woning 114 m² en inhoud 402 m³
- perceel circa 5171 m², voorheen 5505 m², echter de bouwkaavel dient nog kadastraal te worden ingemeten



ingemeten

- energielabel F

- warm water en verwarming middels CV- ketel (eigendom)

- aanvaarding in overleg

- woning wordt verkocht als 'as is where is'

De verkoopinformatie is door ons met de nodige zorgvuldigheid samengesteld. Onzerzijds wordt echter geen enkele aansprakelijkheid aanvaard voor enige onvolledigheid, onjuistheid of anderszins, dan wel de gevolgen daarvan. Aan de informatie kunnen geen rechten worden ontleend.

Toelichtingsclausule NEN2580. De Meetinstructie is gebaseerd op de NEN2580. De Meetinstructie is bedoeld om een meer eenduidige manier van meten toe te passen voor het geven van een indicatie van de gebruiksoppervlakte. De Meetinstructie sluit verschillen in meetuitkomsten niet volledig uit, door bijvoorbeeld interpretatieverschillen, afrondingen of beperkingen bij het uitvoeren van de meting.











































> Plattegrond



Aan de plattegronden kunnen geen rechten worden ontleend.
www.proland.nl

> Plattegrund

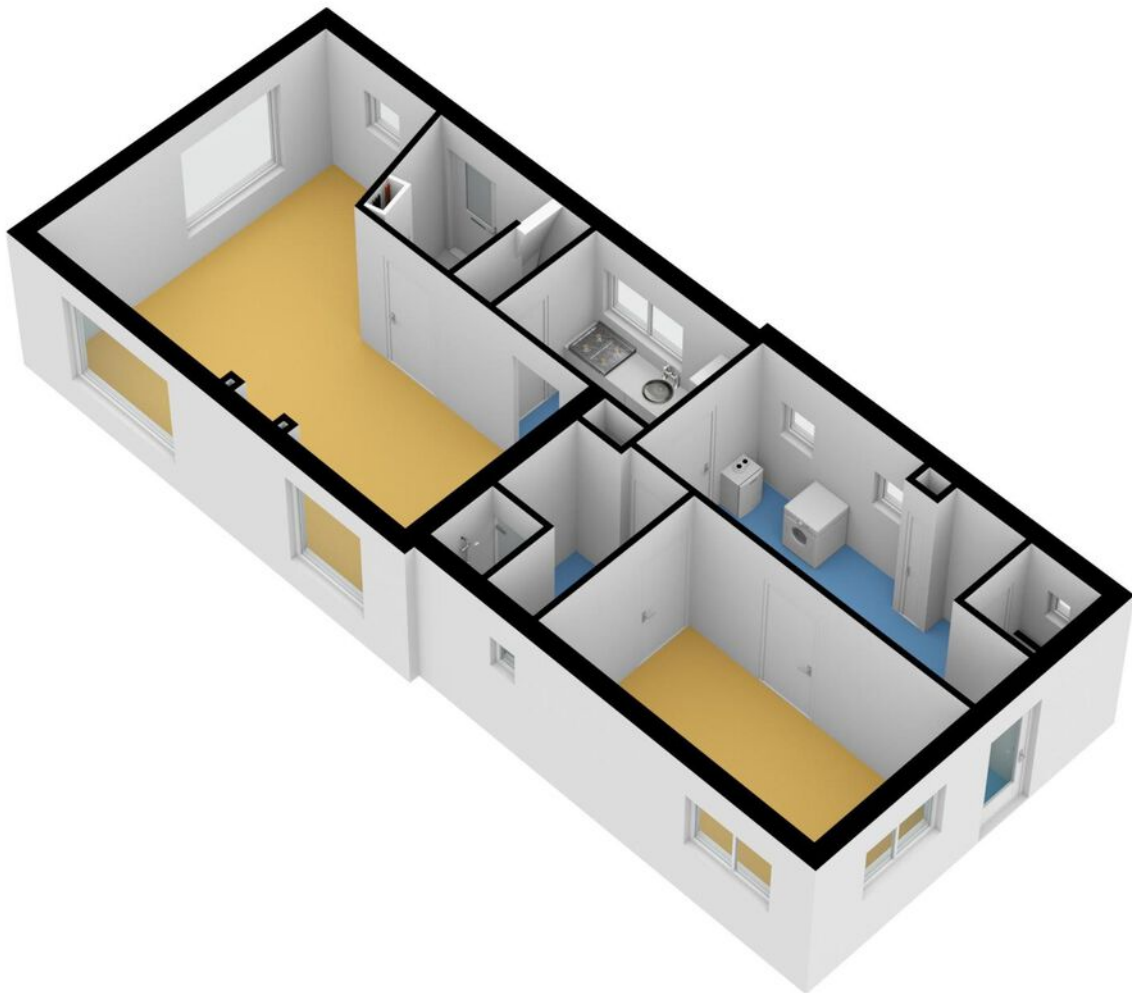

> Plattegrond

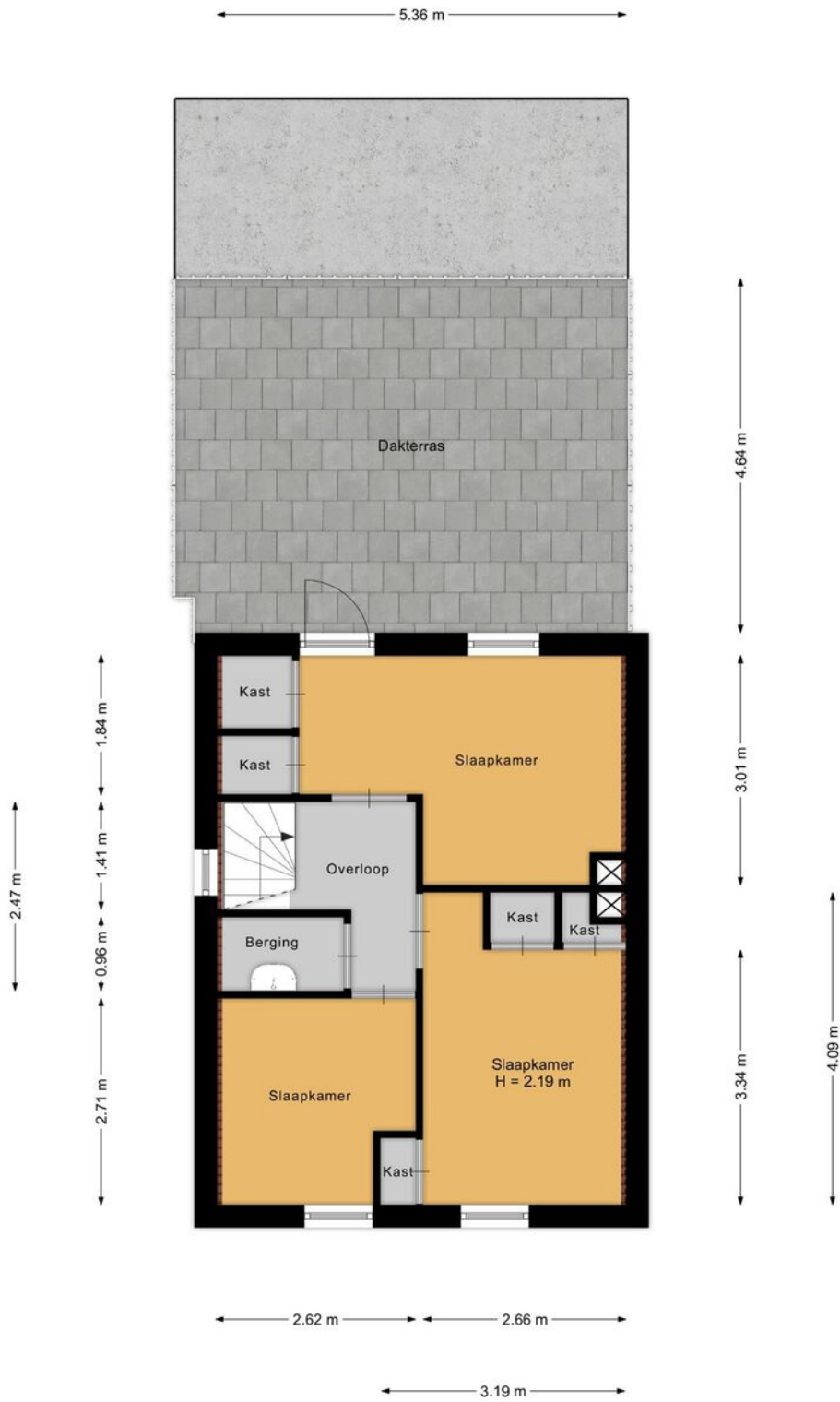

Aan de plattegronden kunnen geen rechten worden ontleend.
www.proland.nl

> Plattegrund

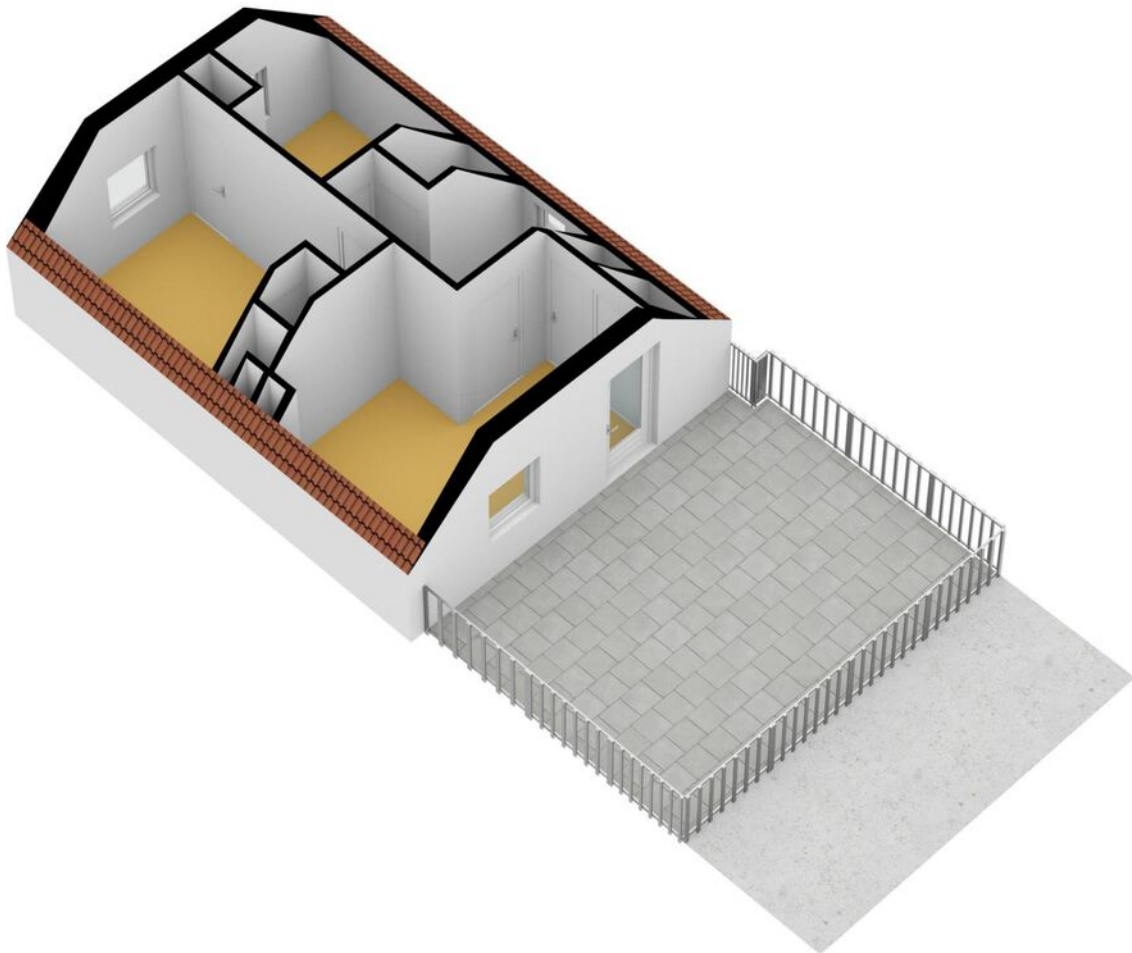

> Plattegrond

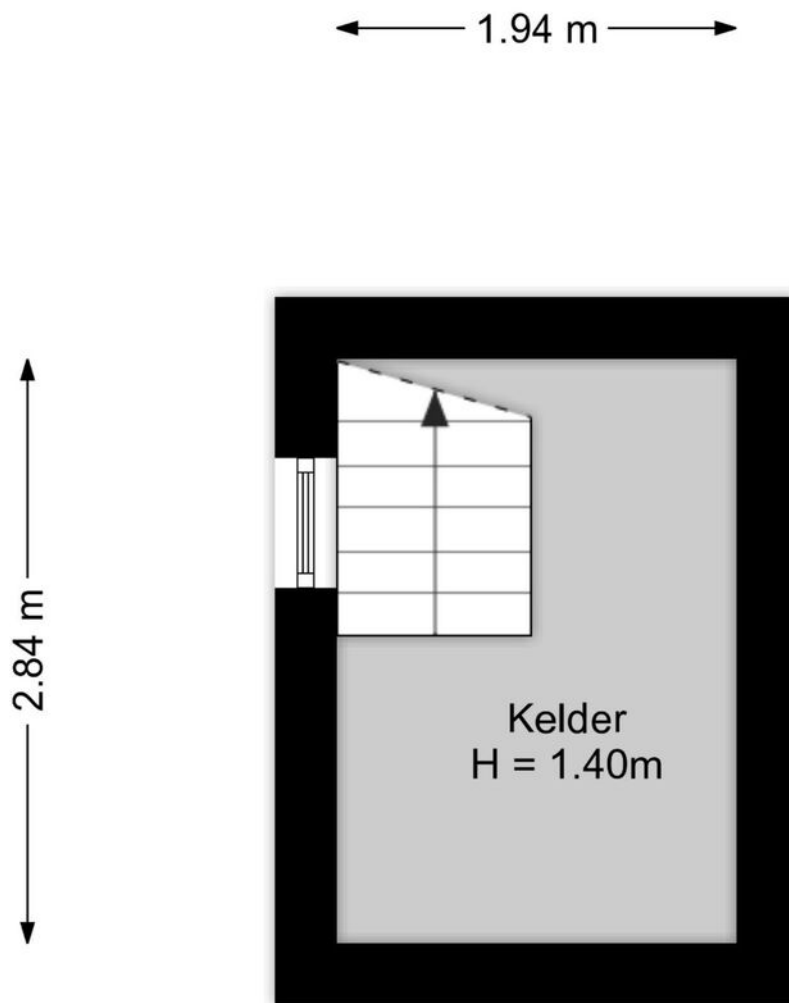

Aan de plattegronden kunnen geen rechten worden ontleend.
www.proland.nl

> Plattegrond

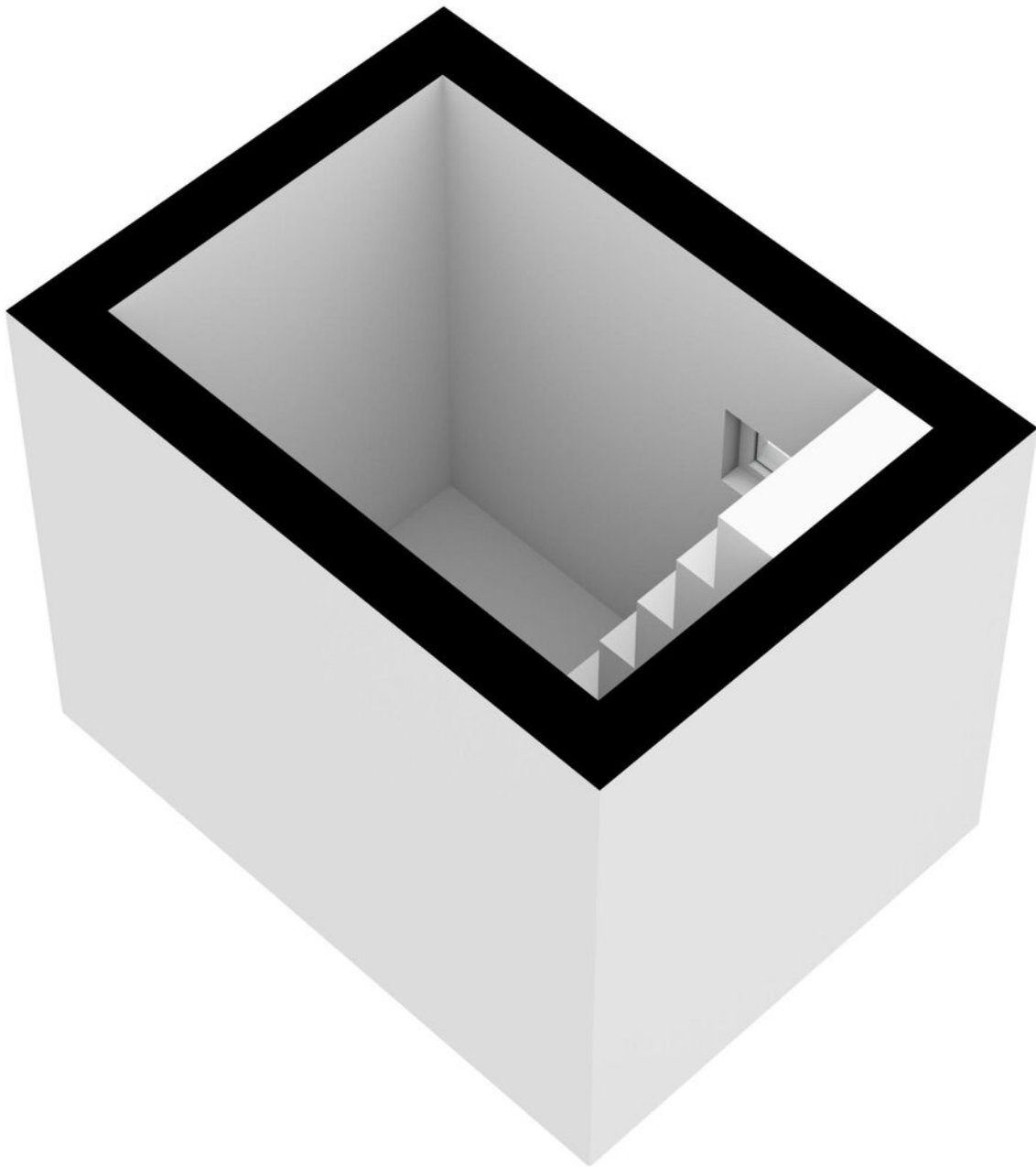

> Plattegrond

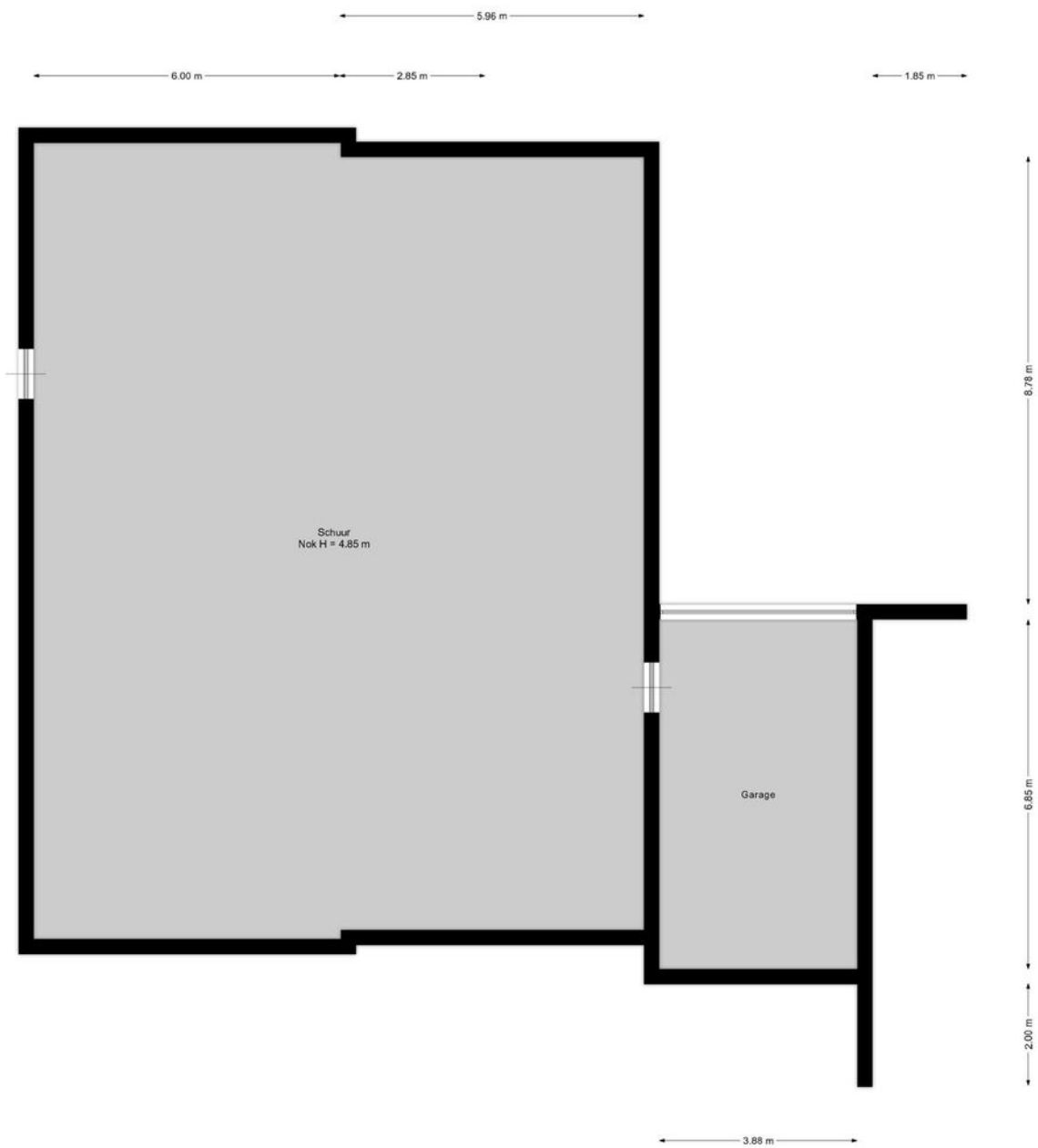

Aan de plattegronden kunnen geen rechten worden ontleend.
www.proland.nl

> Plattegrund

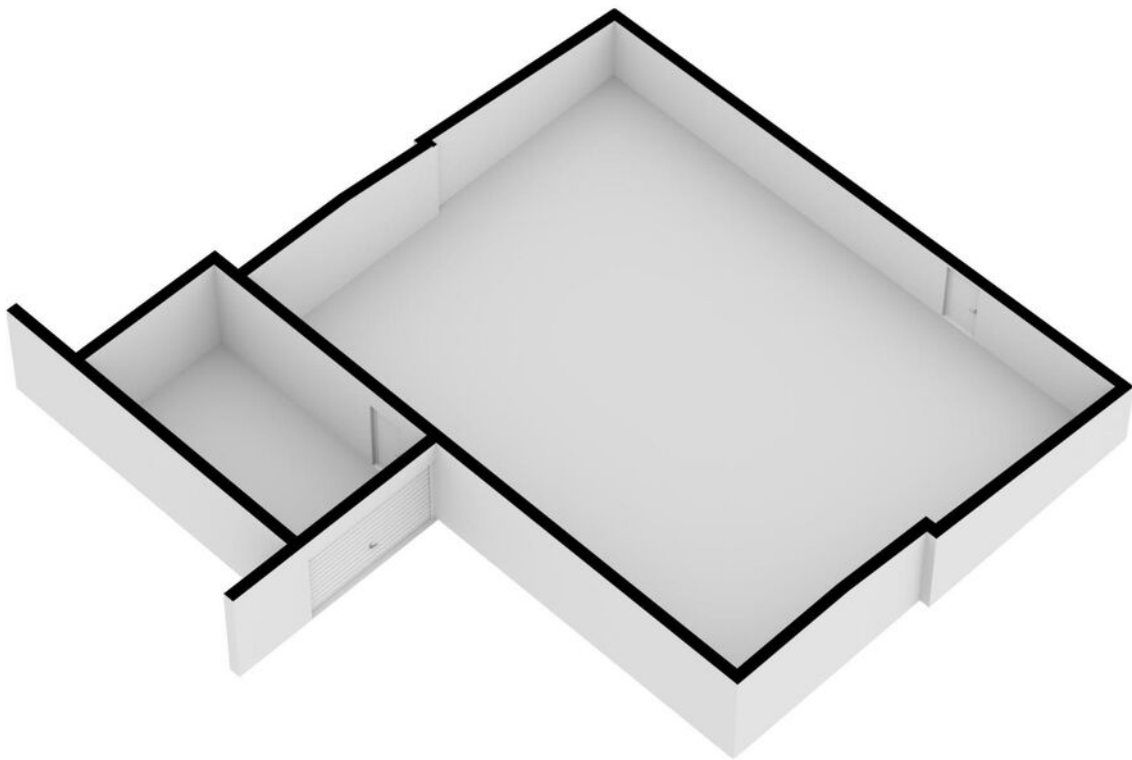

> Plattegrund

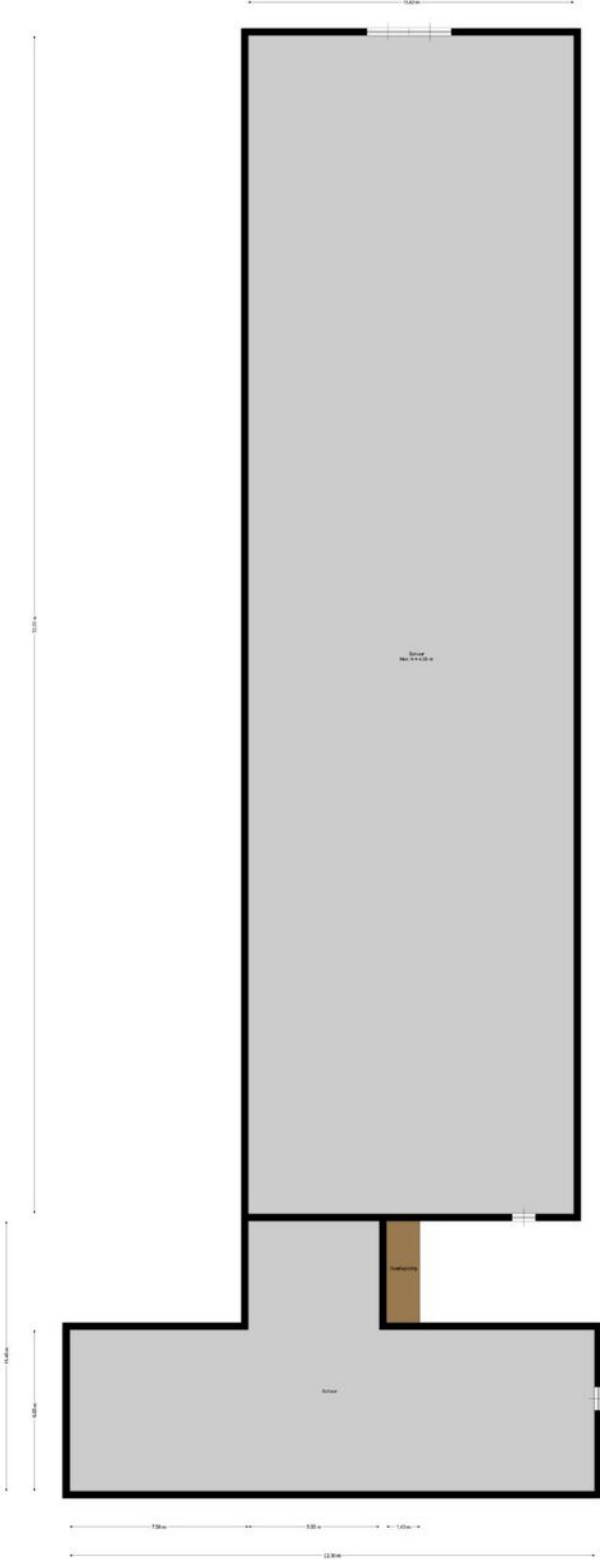

Alle Abmessungen sind in Meter angegeben und sind nicht verbindlich.



> Plattegrond

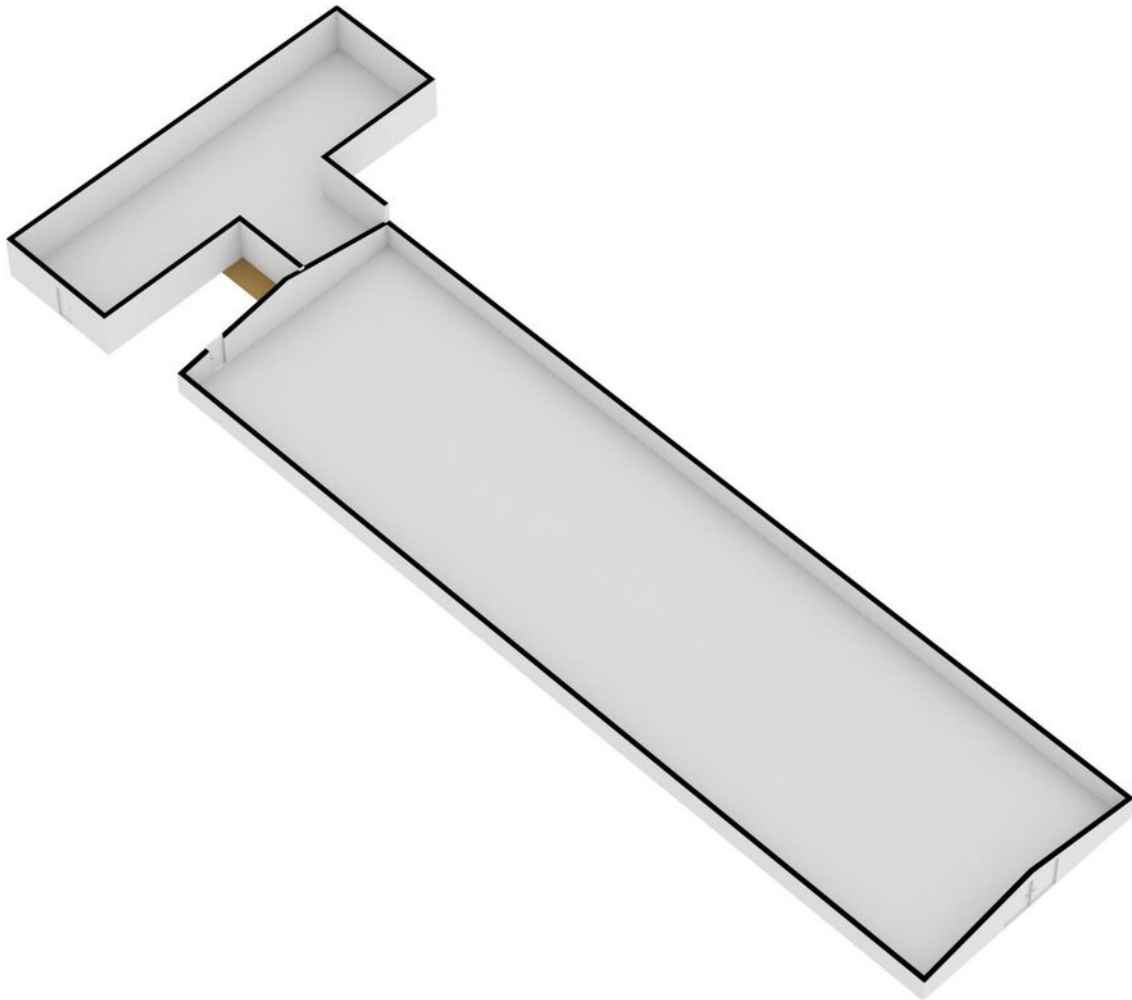

> Kadaster

Kadastrale kaart

Uw referentie: Harkema Pauloane 34

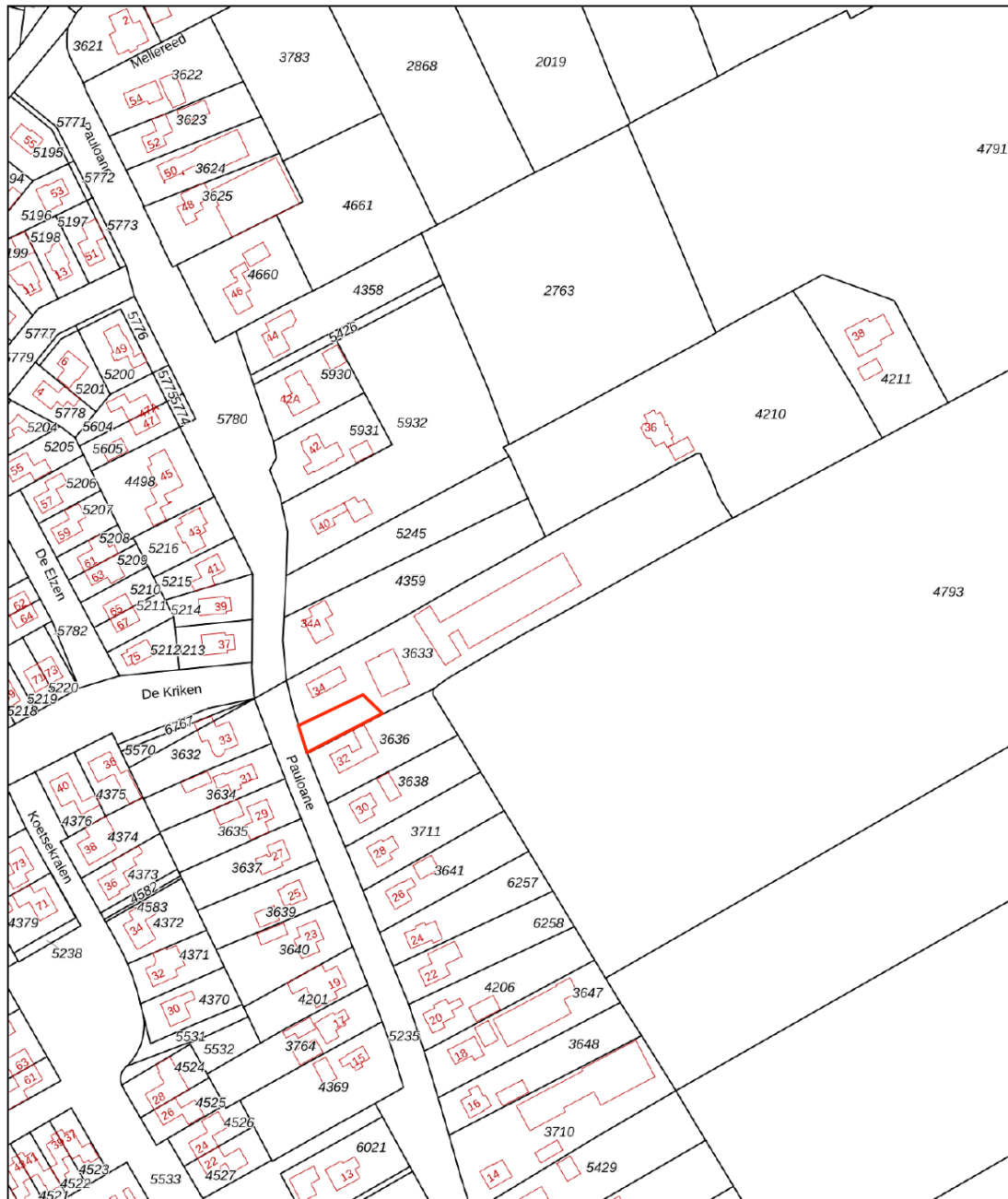

<p>12345 Deze kaart is noordgericht</p> <p>25 Perceelnummer</p> <p>Huisnummer</p> <p>Vastgestelde kadastrale grens</p> <p>Voorlopige kadastrale grens</p> <p>Administratieve kadastrale grens</p> <p>Bebouwing</p>	<p>Schaal 1: 2000</p> <p>Kadastrale gemeente Surhuizum</p> <p>Sectie C</p> <p>Perceel 3633</p>	<p>kadaster</p> 
--	--	--

Voor een eensluidend uittreksel, geleverd op 13 juni 2023
De bewaarder van het kadaster en de openbare registers

Aan dit uittreksel kunnen geen betrouwbare maten worden ontleend.
De Dienst voor het kadaster en de openbare registers behoudt zich de intellectuele eigendomsrechten voor, waaronder het auteursrecht en het databankenrecht.



“Woon jij binnenkort op deze locatie?”

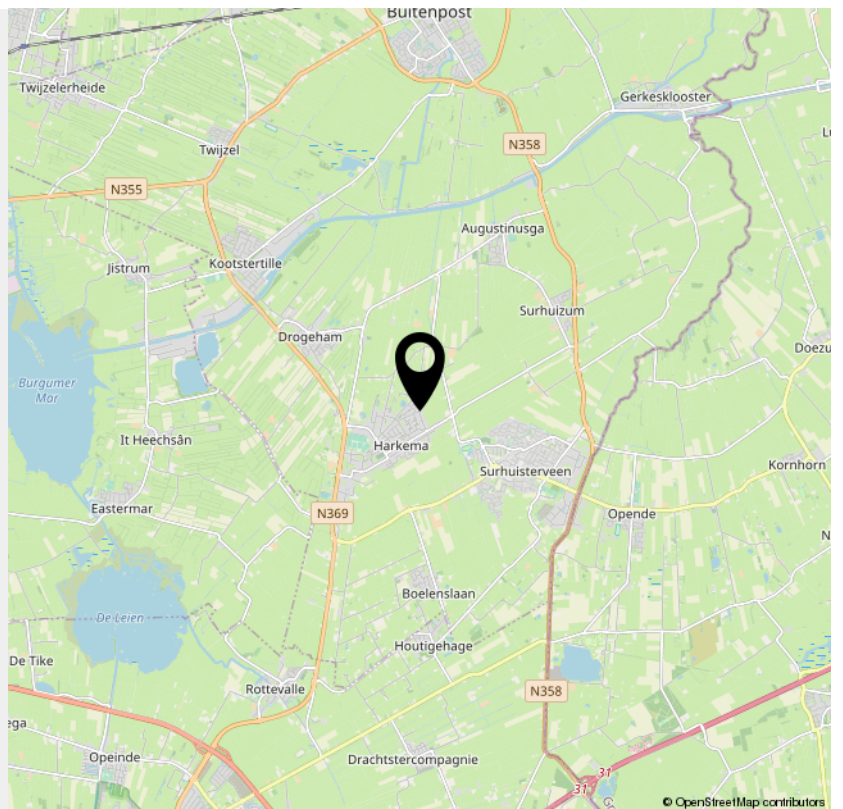

INTERESSE

in deze woning?



Neem gerust contact met ons op!

We helpen je graag verder.

De Vos Makelaardij B.V.
Molenstraat 56 A
8913 BC Leeuwarden

058-203 70 72
www.devosmakelaardij.nl
info@devosmakelaardij.nl

DEVOS
MAKELAARDIJ